

pneumatico[®]
nailing machines

TAVOLO PNEUMATICO PER L'ASSEMBLAGGIO DEI PALLET

pneumatico[®] PT-2800 / PT-3300

con possibilità di regolare le misure

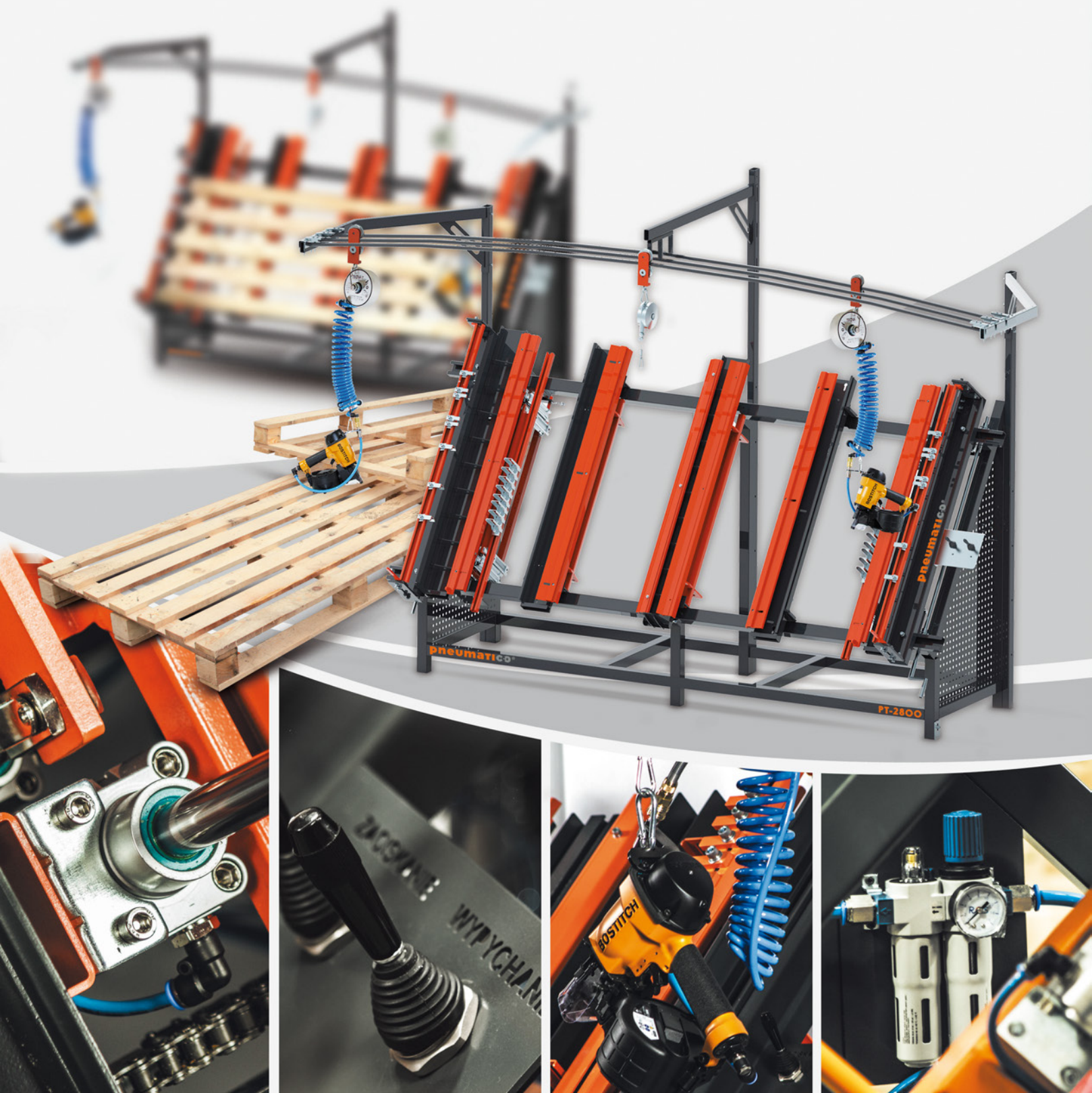

TAVOLO PNEUMATICO PER L'ASSEMBLAGGIO DEI PALLET

pneumatico® PT-2800 / PT-3300

(possibilità di realizzazione del PT-1900)



Il tavolo Pneumatico **PT-2800 / PT-3300** è una macchina universale per l'assemblaggio manuale delle pedane in legno di diversi tipi. Nella sua parte è situato un telaio dotato di carrelli mobili per i bilanciatori con pistole sparachiodi fissate. Il tavolo Pneumatico **PT-2800 / PT-3300** assicura l'ergonomia e la comodità di lavoro. Garantisce l'aumento delle prestazioni e il risparmio degli spazi (occupa soli 4,64 / 5,37m²), oltre ai minori costi di preparazione delle sagome per diversi tipi di pedane.

Il tavolo Pneumatico PT-1900:

- garantisce l'aumento delle prestazioni, rendendo il lavoro più efficiente;
- svolge un ruolo di sagoma per gli Europallet e per i pallet su 2, 3, 4 o 5 file di blocchetti;
- può essere controllato da un solo operatore;
- consente di passare facilmente da una dimensione del pallet all'altra;
- è dotato di funzione di bloccaggio pneumatico dei blocchetti e di sollevamento del pallet pronto;
- migliora l'ergonomia di lavoro grazie al sistema di fissaggio delle pistole sparachiodi ai bilanciatori.

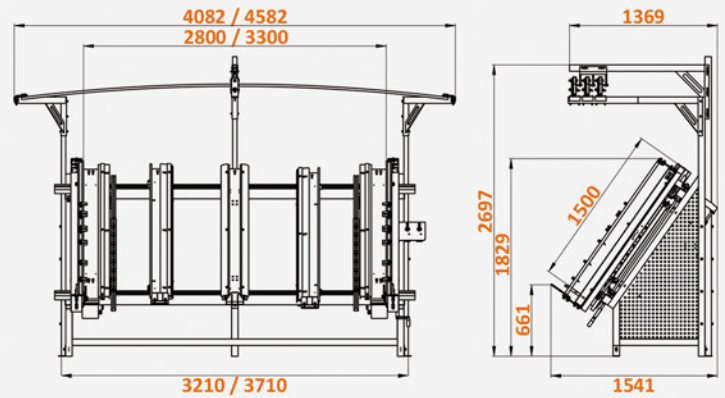

Dimensioni del tavolo Pneumatico PT-2800 / PT-3300 in mm

ASSEMBLAGGIO DEI PALLET

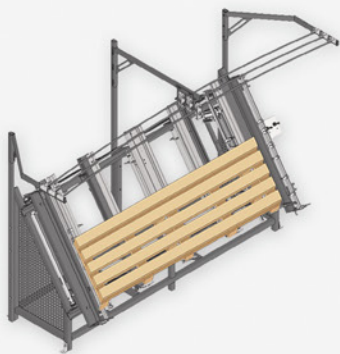

Pallet con blocchetti

Fasi di assemblaggio delle pedane:

- posizionamento dei blocchetti
- bloccaggio pneumatico dei blocchetti
- fissaggio delle doghe superiori ai blocchetti
- sollevamento pneumatico per girare il pallet
- fissaggio delle doghe inferiori ai blocchetti
- sollevamento del pallet pronto

Dimensioni di elementi assemblati:

- a. 65 - 155 mm
- b. 70 - 110 mm
- c. max. 1500 mm
- d. 900 - 2800/3300 mm*
- e. 15 - 27 mm
- g. min. 16 mm
- h. 65 - 145 mm
- j. 70 - 120 mm

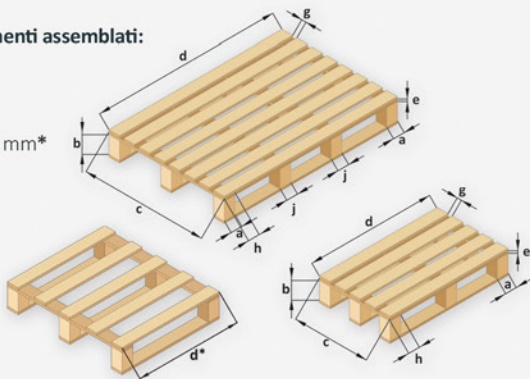

*per il pallet a due vie il valore **d** min. 600 mm

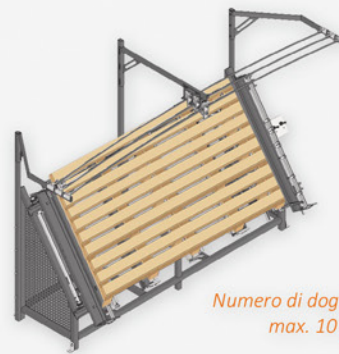

Pallet su 2, 3, 4 o 5 listelli quadrati

Fasi di assemblaggio delle pedane:

- posizionamento del listello
- bloccaggio pneumatico del listello
- fissaggio delle doghe superiori ai listelli
- sollevamento del pallet pronto

Numero di doghe:
max. 10 pz.

Dimensioni di elementi assemblati:

- a. 50 - 155 mm
- b. 75 - 110 mm
- c. max. 1500 mm
- d. 900 - 2800/3300 mm
- g. min. 16 mm
- j. 40 - 120 mm

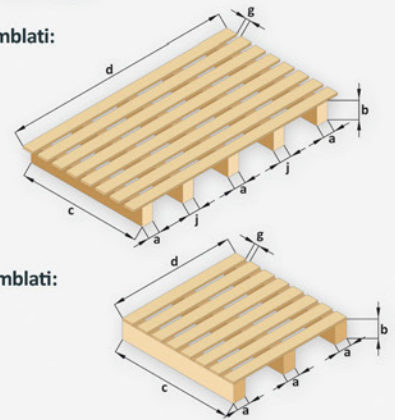

Dimensioni di elementi assemblati:

- a. 50 - 155 mm
- b. 75 - 110 mm
- c. max. 1500 mm
- d. 900 - 2800/3300 mm
- g. min. 16 mm

ASSEMBLAGGIO DEI PRODOTTI SEMILAVORATI (doghe inferiori con 2, 3, 4 o 5 supporti)

La dotazione standard del tavolo Pneumatico **PT-2800 / PT-3300** comprende 3 listelli aggiuntivi per posizionare 10 set di supporti al fine di fissare le doghe inferiori. È possibile ordinare 2 listelli aggiuntivi.

Dimensioni di elementi assemblati:

- a. 70 - 145 mm
- b. 75 - 110 mm
- d. 900 - 2800/3300 mm
- e. 12 - 27 mm
- i. 70 - 140 mm
- j. 60 - 120 mm

