

pneumatico[®]
nailing machines

PNEUMATICKÝ STÔL NA VÝROBU PALIET
pneumatico[®] PT-1900
s možnosťou regulácie veľkosti



PNEUMATICKÝ STÔL NA VÝROBU PALIET **pneumatico®** PT-1900

(možnosť zhotovenia stola PT-2800, PT-3300)



Stôl Pneumatico **PT-1900** je univerzálny stroj na ručnú výrobu drevených paliet rôzneho druhu. V jeho hornej časti je umiestnený rám vybavený posuvnými vozíkmi na vahaďla, na ktorých sú zavesené klincovačky. Pneumatico **PT-1900** zaručuje ergonómiu a pohodlie pri práci. Zaručuje rast jej produktivity, úsporu miesta (zaberá len 3,3 m²) a úsporu nákladov na prípravu šablón pre rôzne druhy paliet.

Stôl Pneumatico PT-1900:

- zaručuje zvýšenie produktivity práce a jej podstatné zdokonalenie;
- plní úlohu nastaviteľnej šablóny pre palety typu EUR a palety na 2, 3, 4 alebo 5 plných hranoloch;
- naprojektovaný pre obsluhu jedným zamestnancom;
- umožňuje jednoduchú zmenu nastavenia z jednej veľkosti palety na druhú;
- má funkciu pneumatického stisku hranolov a zdvíhania hotových paliet;
- zaručuje vyššiu ergonómiu práce vďaka systému zavesených klincovačiek na vahaďlách.

Pri tradičnej výrobe paliet vyrobí dvaja zamestnanci cca 300 kusov počas jednej zmeny. V rovnakej dobe je jeden zamestnanec schopný vyrobiť samostatne s využitím stola Pneumatico PT-1900 cca 210-230 paliet.

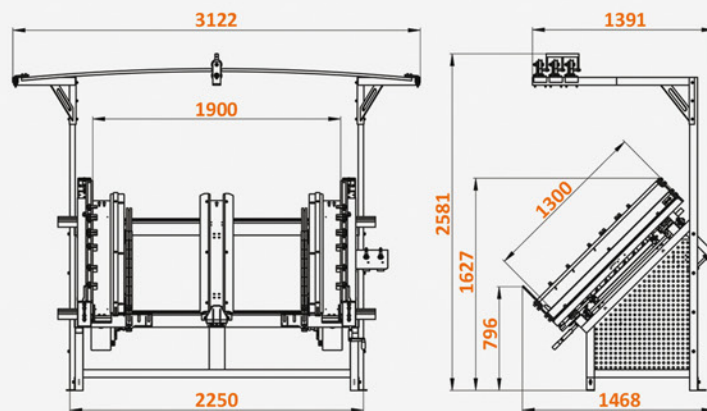

Rozmery stola Pneumatico PT-1900 v mm

MONTÁŽ PALIET

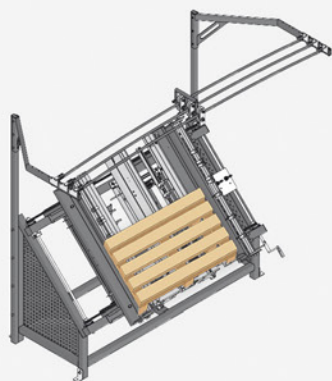

Palety na klátoch

Etapy výroby paliet:

- uloženie klátov
- pneumatické upnutie klátov
- pribitie horných dosiek ku klátom
- pneumatické zdvihnutie za účelom obrátenia palety
- pribitie spodných dosiek ku klátom
- zdvihnutie hotovej palety

Rozmery montovaných prvkov:

- 65 - 145 mm
- 70 - 110 mm
- max. 1300 mm
- 900 - 1900 mm*
- 12 - 27 mm
- min. 16 mm
- 65 - 145 mm

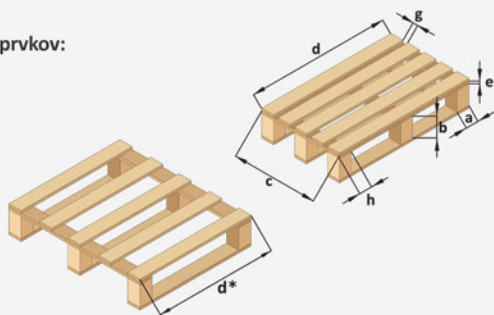

* pre dvojradovú paletu s veľkosťou **d** min. 600 mm

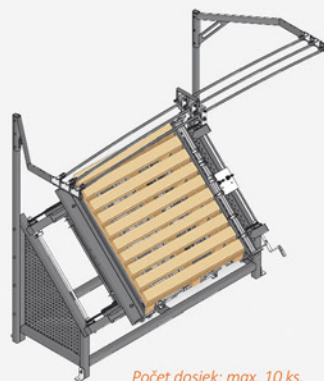

Palety na 2, 3, 4 alebo 5 hranoloch

Etapy výroby paliet:

- uloženie hranolov
- pneumatické upnutie hranolov
- pribitie horných dosiek k hranolom
- zdvihnutie hotových paliet

Počet dosiek: max. 10 ks.

Rozmery montovaných prvkov:

- 50 - 145 mm
- 75 - 140 mm
- max. 1300 mm
- 800 - 1900 mm
- 40 - 125 mm
- min. 16 mm

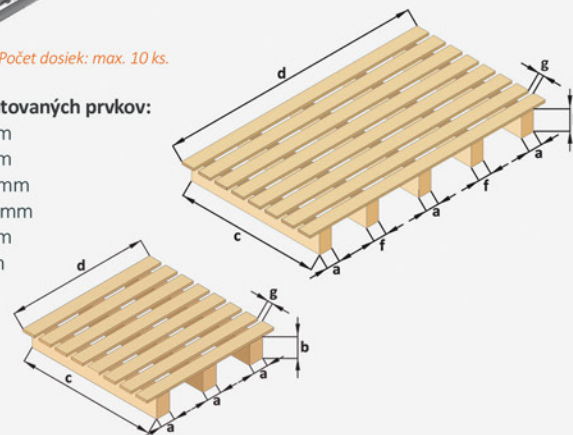

MONTÁŽ PREFABRIKÁTOV (spodných dosiek s 2 alebo 3 vzperami)

Štandardné vybavenie stola Pneumatico **PT-1900** obsahuje 3 lišty na uloženie 9 sád vzper za účelom pribitia spodných dosiek.

Rozmery montovaných prvkov:

- 70 - 145 mm
- 70 - 120 mm
- 900 - 1900 mm
- 12 - 27 mm
- 70 - 145 mm

