

pneumatico[®]
nailing machines

PNEUMATYCZNY STÓŁ DO ZBIJANIA PALET
pneumatico[®] PT-1900
z możliwością regulacji rozmiaru



PNEUMATYCZNY STÓŁ DO ZBIJANIA PALET **pneumatico®** PT-1900

(możliwość wykonania stołu PT-2800, PT-3300)



Stół Pneumatico **PT-1900** jest uniwersalną maszyną do ręcznego zbijania palet drewnianych różnego rodzaju. W jej górnej części umieszczona jest rama wyposażona w ruchome wózki do balanserów, na których zawieszane są gwoździarki. Pneumatico **PT-1900** zapewnia ergonomię i wygodę pracy. Gwarantuje wzrost jej wydajności, oszczędność miejsca (zajmuje zaledwie 3,3 m²) oraz oszczędność kosztów przygotowania szablonów dla różnych rodzajów palet. **Przy tradycyjnym zbijaniu palet dwóch pracowników produkuje ok. 300 sztuk na jednej zmianie. W tym samym czasie przy wykorzystaniu stołu Pneumatico PT-1900 jeden pracownik jest w stanie samodzielnie wyprodukować ok. 210-230 palet.**

Stół Pneumatico PT-1900:

- zapewnia zwiększenie wydajności pracy, znacznie ją usprawniając;
- pełni rolę regulowanego szablonu do palet typu EUR oraz palet na 2, 3, 4 lub 5 rzędach klocków;
- zaprojektowany do obsługi przez jednego pracownika;
- umożliwia łatwe przeregulowanie z jednego wymiaru palety na drugi;
- posiada funkcję pneumatycznego zaciskania klocków oraz podnoszenia gotowej palety;
- zapewnia większą ergonomię pracy poprzez system podwieszania gwoździarek na balanserach.

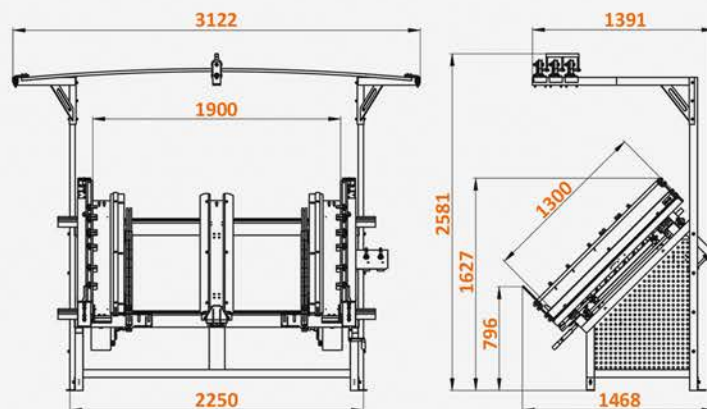

Wymiary stołu Pneumatico PT-1900 w mm

MONTOWANIE PALET



Palety na klockach

Etapy zbijania palet:

- ułożenie klocków
- zaciskanie pneumatyczne klocków
- przybijanie górnych desek do klocków
- podniesienie pneumatyczne w celu odwrócenia palety
- przybijanie dolnych desek do klocków
- podniesienie gotowej palety

Wymiary zbijanych elementów:

- 65 - 145 mm
- 70 - 110 mm
- max. 1300 mm
- 900 - 1900 mm*
- 12 - 27 mm
- min. 16 mm
- 65 - 145 mm

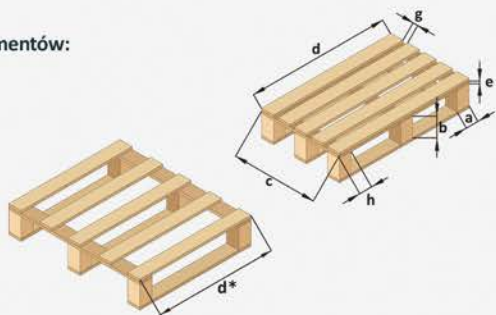

* dla palety dwurzędowej wymiar **d** min. 600 mm



Palety na 2, 3, 4 lub 5 kantówkach

Etapy zbijania palet:

- ułożenie kantówek
- zaciskanie pneumatyczne kantówek
- przybijanie górnych desek do kantówek
- podniesienie gotowej palety

Ilość desek: max. 10 szt.

Wymiary zbijanych elementów:

- 50 - 145 mm
- 75 - 140 mm
- max. 1300 mm
- 800 - 1900 mm
- 40 - 125 mm
- min. 16 mm

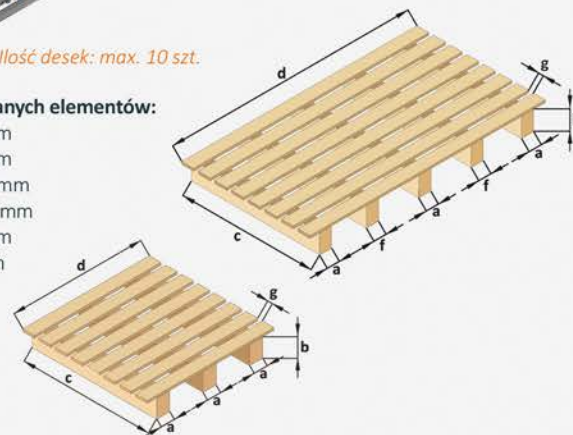

MONTOWANIE PÓŁFABRYKATÓW (dolnych desek z 2 lub 3 wspornikami)

Trzy dodatkowe profile do produkcji 9 spodów palet jednocześnie.

Wymiary zbijanych elementów:

- 70 - 145 mm
- 70 - 120 mm
- 900 - 1900 mm
- 12 - 27 mm
- 70 - 145 mm

