

pneumatico[®]
nailing machines

TABLE PNEUMATIQUE DE CLOUAGE DES PALETTES

pneumatico[®] PT-1900

avec le réglage de la taille



TABLE PNEUMATIQUE DE CLOUAGE DES PALETTES

pneumatico® PT-1900

(autres options PT-2800, PT-3300)



La table pneumatique Pneumatico **PT-1900** est une machine universelle pour clouage manuel des différents types de palettes en bois. Sa partie supérieure comprend un cadre muni de chariots mobiles pour balanceurs avec des outils de clouage suspendus. Pneumatico **PT-1900**, c'est l'ergonomie et confort du travail. C'est la garantie d'un meilleur rendement, des économies en ce qui concerne la place (elle n'occupe que 3,3 m²) et les frais de la préparation des gabarits pour les différents types de palettes.

Lors d'un clouage classique des palettes, deux travailleurs sont en mesure de fabriquer env. 300 pièces par équipe. Pendant cette même durée, un seul travailleur utilisant une table Pneumatico PT-1900 est en mesure de fabriquer env. 210-230 palettes.

La table Pneumatico PT-1900:

- garantit un meilleur rendement du travail tout en le rendant plus efficace;
- c'est un gabarit réglable pour les palettes du type EUR et pour les palettes à 2, 3, 4 ou 5 dés entiers;
- est conçue pour un seul opérateur;
- changement facile des réglages lors d'un changement du type de palette;
- est munie de fonction de serrage pneumatique des dés et d'éjection d'une palette finie;
- c'est une meilleure ergonomie du travail grâce aux outils de clouage suspendus sur les balanceurs.

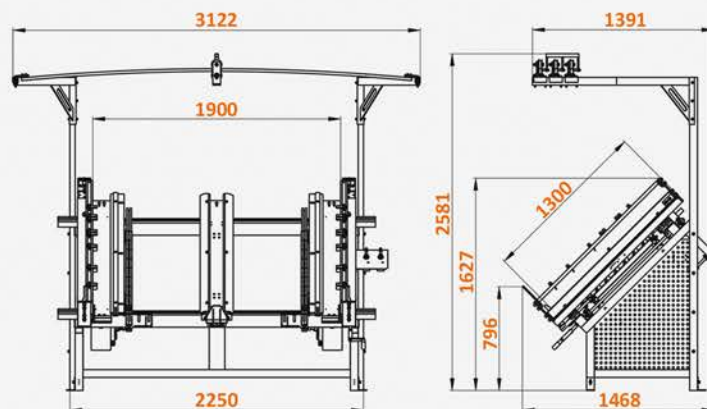

Dimensions de la table Pneumatico PT-1900 en mm

ASSEMBLAGE DES PALETTES



Palettes à dés

Étapes du clouage des palettes:

- mise en place des dés
- serrage pneumatique des dés
- clouage des planches du dessus sur les dés
- éjection pneumatique pour retourner la palette
- clouage des planches des semelles sur les dés
- éjection de la palette finie

Dimensions des éléments cloués:

- 65 - 145 mm
- 70 - 110 mm
- max. 1300 mm
- 900 - 1900 mm*
- 12 - 27 mm
- min. 16 mm
- 65 - 145 mm

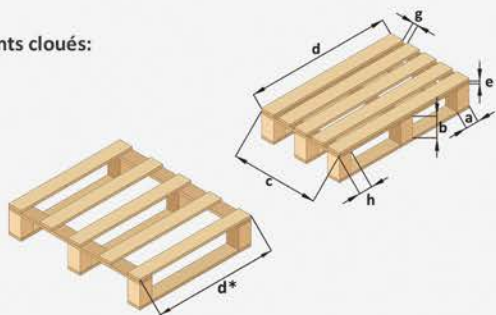

* pour palette à deux entrées, dimension **d** au moins de 600 mm



Palettes avec 2, 3, 4 ou 5 bois carrés

Étapes du clouage des palettes:

- mise en place des bois carrés
- serrage pneumatique des bois carrés
- clouage des planches du dessus sur les bois carrés
- éjection de la palette finie

Nombre de planches:
10 pcs au maxi.

Dimensions des éléments cloués:

- 50 - 145 mm
- 75 - 140 mm
- max. 1300 mm
- 800 - 1900 mm
- 40 - 125 mm
- min. 16 mm

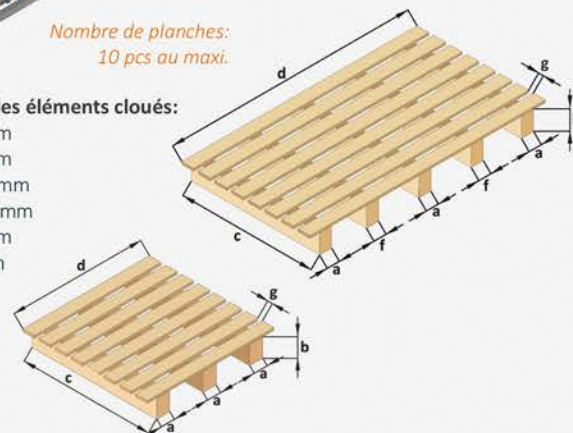

ASSEMBLAGE DES SEMI-PRODUITS (planches des semelles avec 2 ou 3 supports)

Trois profilés supplémentaires pour la production simultanée de 9 fonds de palettes.

Dimensions des éléments cloués:

- 70 - 145 mm
- 70 - 120 mm
- 900 - 1900 mm
- 12 - 27 mm
- 70 - 145 mm

